

Manuel d'utilisation



Batterie



Prise secteur



2 x USB



1 x USB

Charge rapide



1 x type C



1 x 12V



300W

Onduleur



Station d'énergie portative IZYWATT 250

#39138

Index

1. Note d'informations importantes – maintenance & nettoyage
2. Informations générales
 21. Vue d'ensemble
 22. Accessoires fournis
 23. Tableau de commande
 24. Cadran digital
3. Installation
4. Recharge de la batterie
 41. Recharge par alimentation secteur AC 230V (fournie)
 42. Recharge par alimentation solaire (non fournie)
 43. Recharge par allume-cigare (voiture) – (fournie)
 44. Recharge par USB type C – (non fournie)
5. Utilisations
 51. Mise en marche
 52. Prises électriques
 - a. Prise USB Type C
 - b. Prise USB charge rapide
 - c. Autres prises USB
 - d. Prise DC 5.5 mm/2.5 mm 12V
 - e. Prise AC 230V
 53. Lampe à LED 1W 70 lumens
6. Informations techniques
7. Transport et stockage
8. Protection du système
9. Indices de panne

1. Note d'informations importantes – Précautions d'emploi & Nettoyage

Pour éviter tout danger, veuillez utiliser l'appareil conformément aux indications du manuel d'utilisation.

Précautions d'emploi :

 Utilisation uniquement à l'intérieur. La batterie doit être stockée dans un emplacement sec et bien aéré (température comprise entre 0 et 30 °C). Ne jamais laisser la batterie à l'extérieur (sous la pluie, ou sous les rayons directs du soleil).

Examiner le chargeur de la batterie régulièrement, en particulier le câble, la fiche et l'enveloppe, afin de détecter tout dommage. Si le chargeur est endommagé, il ne doit pas être utilisé.

Cet appareil n'est pas prévu pour être utilisé par des personnes (y compris les enfants) dont les capacités physiques, sensorielles ou mentales sont réduites, ou des personnes dénuées d'expérience ou de connaissance, sauf si elles ont pu bénéficier, par l'intermédiaire d'une personne responsable de leur sécurité, d'une surveillance ou d'instructions préalables concernant l'utilisation de l'appareil.

Il convient de surveiller les enfants pour s'assurer qu'ils ne jouent pas avec l'appareil.

Ne pas démonter, ouvrir ou déchiqeter la batterie.

Ne pas alimenter ou recharger un appareil à l'aide de fils nus, ou d'un montage résultant de la modification de l'alimentation de l'appareil en question.

Ne pas exposer la batterie au feu ou à une température excessive. Une exposition au feu ou à une température supérieure à 130 °C peut provoquer une explosion.

Dans le cas d'une fuite de la batterie, éviter tout contact. Prendre garde à ne pas laisser le liquide entrer en contact avec la peau ou les yeux. Si c'est le cas, laver la zone affectée à grande eau et consulter un médecin. Le liquide éjecté des batteries peut causer des irritations ou des brûlures.

N'utiliser aucun autre chargeur que celui prévu spécifiquement pour utilisation avec l'appareil.

N'utiliser la batterie que dans l'application pour laquelle elle est prévue.

Mettre au rebut de manière convenable.

Conserver les documentations d'origine relatives au produit, pour s'y référer ultérieurement.

Nettoyage :

Aucune pièce à l'intérieur de l'appareil n'a besoin de maintenance. Ne pas ouvrir. Contacter le SAV pour tout problème

La batterie mobile ne doit pas entrer en contact avec de l'eau ou autres liquides.

Débranchez les prises avant tout nettoyage.

Essuyez la station d'énergie avec un chiffon doux.



Mise en garde



Lire le manuel de l'opérateur

- Avant d'utiliser votre station d'énergie portative IZYWATT 250 pour la première fois, veuillez charger complètement la batterie en utilisant le chargeur fourni pendant environ 6 heures ($23.4\text{Ah}/4\text{A} = 5.8$ heures avec une perte de charge de 10/15%).
- Veuillez charger la batterie tous les 3 mois afin de garantir la durée de vie et la performance de la batterie.
- La batterie de votre appareil ne doit jamais être vide pour éviter tout dommage de la batterie. Il est donc conseillé de charger la batterie après utilisation à l'aide du chargeur fourni (ou d'un panneau solaire/chargeur allume-cigare optionnel recommandé).

NE PAS modifier ou enlever les plaques / étiquettes d'identification et d'informations.

NE PAS démonter l'appareil (aucune pièce réparable par l'utilisateur à l'intérieur). Dans le cas contraire, la garantie du produit sera nulle et non avenue. Veuillez contacter notre service après-vente en cas de dysfonctionnement

sav@oriumfrance.com

- Remarques :
 - Veiller à éteindre l'alimentation de sortie AC (230V~) après utilisation afin de réduire la consommation d'énergie
 - Veiller à éteindre l'alimentation générale après utilisation
 - **Ne pas utiliser les sorties d'alimentation AC (230V~) lorsque la batterie est en charge sur secteur**
 - La batterie n'est pas étanche : la protéger des intempéries en cas d'utilisation en extérieur (camping, modélisme, chasse, pêche...)
 - La batterie rechargeable n'est pas équipée de prise de terre. Attention seuls les appareils de Classe II peuvent être branchés sur la prise 230V.
 - Ne pas charger la batterie en cas d'orage, veiller à la débrancher du mur.

2. Informations générales

21. Vue d'ensemble

La batterie autonome IZYWATT 250 est un générateur d'énergie équipé de sorties 230V~ , 12V= et 5V= pour alimenter ou recharger différents types d'appareils fixes ou nomades : appareils d'éclairage, de ventilation, appareils mobiles, enceintes Bluetooth, hoverboard, appareils de modélisme, de bricolage, des pompes à eau, compresseur...

Peut être utilisée en excursion, lors de déplacements, en sortie chasse ou pêche, mais aussi chez soi ou pour un abri isolé...

Cette batterie nomade emmagasine de l'énergie dans sa batterie intégrée à l'aide du chargeur secteur fourni (ou d'un panneau solaire/chargeur allume-cigare non fourni).

Auto-alimenté, économique et écologique, le système IZYWATT fonctionne sous basse tension. Son format compact et son poids léger le rendent totalement nomade.

Cette batterie de secours utilise une technologie de pointe et des matières premières de qualité permettant une grande efficacité pour la transformation de l'énergie solaire en électricité et offrant une utilisation durable.

Le système IZYWATT est équipé d'un régulateur de charge et d'une batterie au lithium qui assure une haute fiabilité et une longue durée de vie.

Pour une utilisation en toute sécurité, la batterie rechargeable autonome IZYWATT 250 est équipée d'une protection contre la surintensité, les courts-circuits, la sous-tension et la surtension.

Si vous optez pour une alimentation solaire, le panneau solaire se place à l'extérieur sous les rayons du soleil, tandis que l'unité centrale, le chargeur et la lampe s'utilisent en intérieur, éloignés de toute source d'humidité ou de chaleur. Ce produit est destiné à un usage privé.

Veillez lire attentivement la notice avant utilisation.

Votre station d'énergie IZYWATT 250 est garantie 2 ans. L'article n'est pas couvert par la garantie en cas de mauvais montage, d'utilisation d'une tension autre que celle prévue ou d'accessoires inadaptés, d'usage anormal, d'usure normale, de choc, de modification apportée sur l'appareil ou si vous tentez de réparer vous-même préalablement l'appareil en panne.

22. Accessoires fournis (#39138)



A	Unité centrale avec batterie IZYWATT 250	1 pièce
B	Adaptateur 12V DC5525 vers allume-cigare	1 pièce
C	Chargeur secteur 100-240V~ 50/60Hz 4A Modèle : SAW65-150-4000G	1 pièce
D	Chargeur allume-cigare 12V vers DC5521	1 pièce

23. Tableau de commande

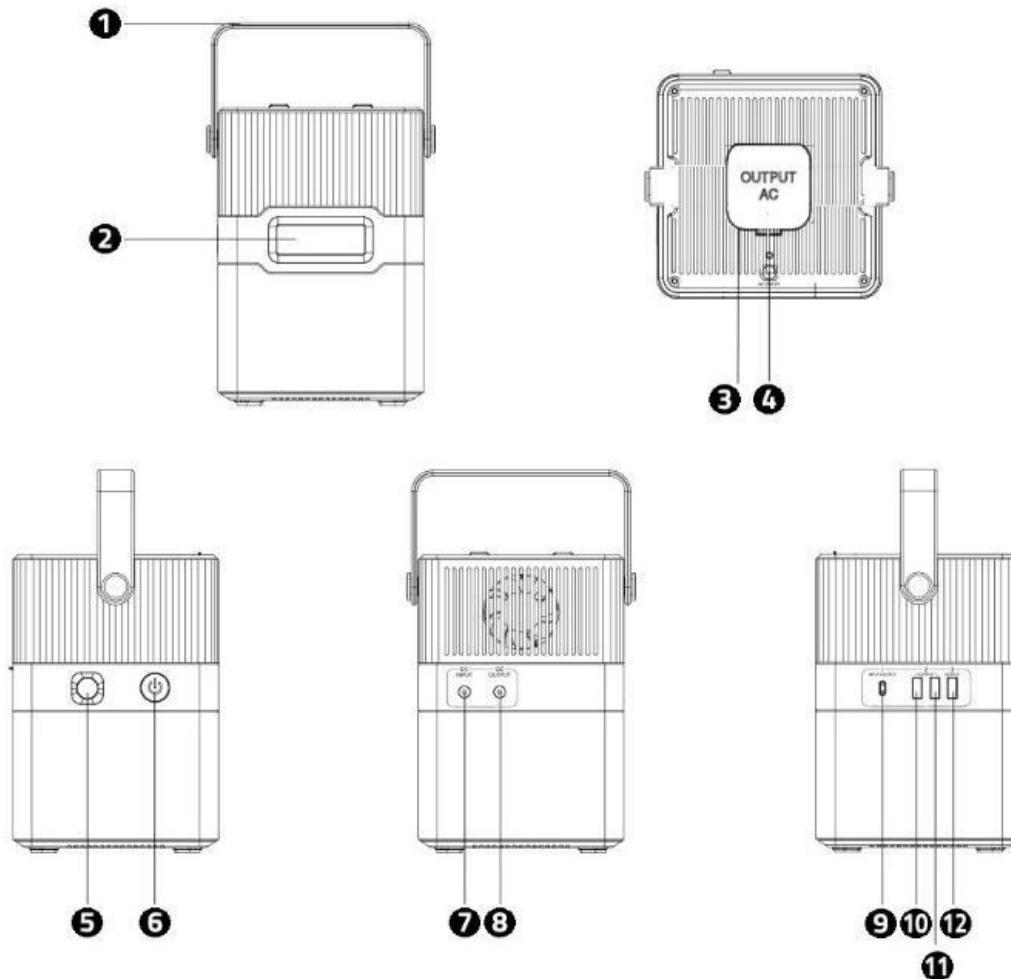

1. Poignée de transport en silicone
2. Affichage digital de l'autonomie et des ports de sortie utilisés, puissance d'entrée et de sortie en W
3. Sortie Prise 230V ~ 50Hz 300W max
4. Bouton marche/arrêt (⏻) de la prise AC 230V
5. Lampe à LED 1W 70 lumens
6. Interrupteur d'alimentation générale marche/arrêt (⏻)
7. Entrée de charge (type DC 5521) : prise pour panneau solaire / chargeur secteur / chargeur voiture
8. Sortie : 12V prise DC 5525 12V $\text{---} \text{---} 10 \text{ A}$
9. Entrée/Sortie : port USB type C 5V, 9V, 12V, 15V, 20V $\text{---} \text{---} 3 \text{ A}$ (max 60W)
10. Sortie : port USB 5V $\text{---} \text{---} 2.4 \text{ A}$
11. Sortie : port USB 5V $\text{---} \text{---} 2.4 \text{ A}$
12. Sortie : port USB Charge rapide 5V $\text{---} \text{---} 3 \text{ A}$ / 9V $\text{---} \text{---} 2 \text{ A}$ / 12V $\text{---} \text{---} 1.5 \text{ A}$ (max 18W)



L'interrupteur d'alimentation (N°6) et le bouton AC (prise 230V N°4) doivent toujours être sur « arrêt » après utilisation afin de réduire la consommation d'énergie (hors utilisation) et préserver la batterie.

24. Cadran digital

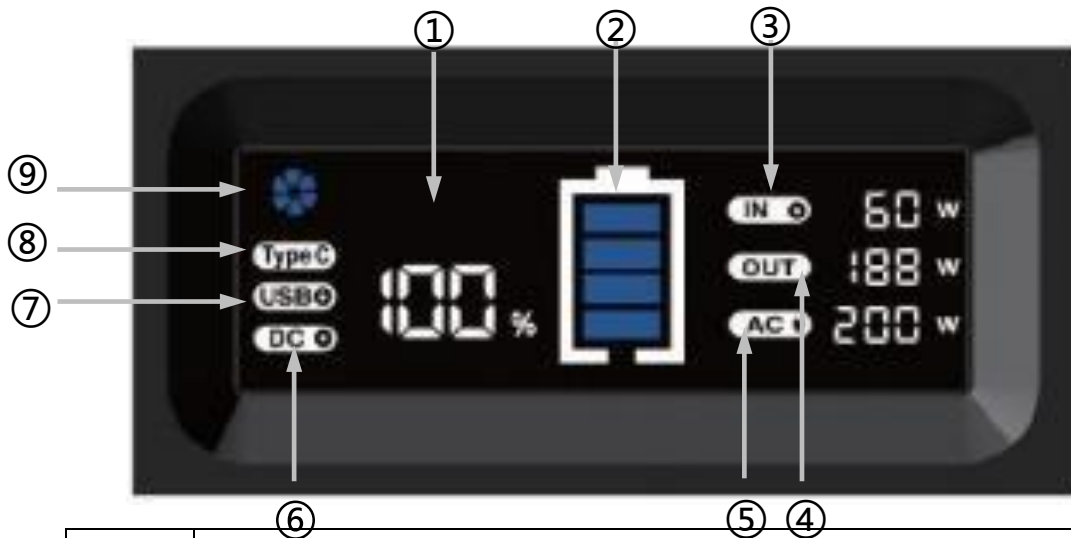

No.	Description
①	Affichage de la capacité restante de la batterie en %
②	Icône indiquant la capacité restante
③	« IN » s'affiche lorsque la station d'énergie est en charge ainsi que la puissance d'entrée de charge en W
④	Lorsque l'une des sorties est utilisée « OUT » s'affiche ainsi que la puissance de sortie de charge en W indicative (à +/- 10%)
⑤	Lorsqu'un appareil est branché sur la sortie 230V « AC » s'affiche ainsi que la puissance de sortie consommée en W
⑥	« DC » s'affiche lorsqu'un appareil est branché sur la sortie DC 12V
⑦	« USB » s'affiche lorsqu'un appareil est branché sur l'une des sorties USB
⑧	« Type C » s'affiche lorsqu'un appareil est branché sur la sortie USB Type C
⑨	Icône du ventilateur intégré : dès que la température ressentie par l'appareil >35°C, l'icône s'affiche et le ventilateur fonctionne.

Note : en cas de courant de sortie anormal, la fonction de protection s'active automatiquement. Les caractères correspondants sur l'écran digital clignotent.

Débranchez l'appareil dans les 30 secondes puis attendez au moins quelques instants avant de le rebrancher. Dans le cas contraire, la station d'énergie s'éteint automatiquement. Si le problème persiste, vérifiez que la tension et le courant de l'appareil utilisés sont compatibles avec la station IZYWATT 250 .

3. Installation

31. Cette batterie étant compacte et légère, elle peut être placée et déplacée à l'endroit où vous le souhaitez, en intérieur. Si vous l'utilisez en extérieur, l'unité centrale n'étant pas étanche, la placer au sec, à l'abri du vent, de sources de chaleur, de l'humidité et toute projection d'eau.

32. Vous pouvez alimenter la batterie par panneau solaire : par exemple le modèle Orium #39151 30W. Veuillez-vous référer à la notice du panneau solaire pour l'installation de celui-ci.

Choix de l'emplacement pour installer le panneau solaire :

1. Vous devez choisir un emplacement très ensoleillé tout au long de la journée (idéalement, au moins 8 heures d'ensoleillement quotidien). Le plein sud est recommandé si le panneau ne peut pas être déplacé.
2. Tenir compte de la longueur du câble fourni.
3. Ne pas installer votre panneau solaire à l'ombre
4. A installer, idéalement, avec une inclinaison de 30° (été) à 60° (hiver) pour un rendement optimal

4. Recharge de la batterie



Veillez charger la batterie dès lors que l'écran digital atteint le dernier curseur d'autonomie restante. Dans le cas contraire, l'unité centrale se mettra en protection basse tension (9V) et tous les ports de sortie seront coupés automatiquement.



Veillez noter que le ventilateur se met en fonctionnement pendant la charge et la décharge lorsque la température intérieure est supérieure à 35° C.

41. Recharge par alimentation secteur AC 230V (fournie)

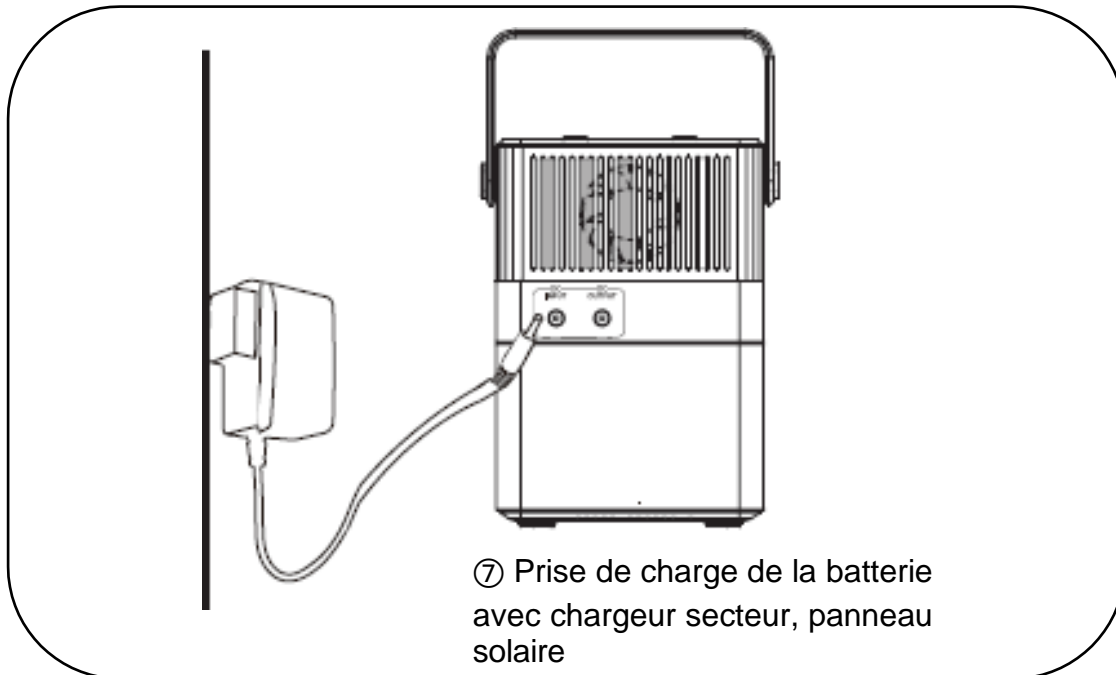

Connectez la prise DC de l'adaptateur à la prise DC « input charging » (N°7) de la batterie IZYWATT 250 puis branchez la fiche de l'adaptateur à la prise murale.

Une fois alimentée, la station d'énergie se met sous tension : IN, DC et la puissance de charge s'allument sur le cadran.

Lorsque la batterie est complètement rechargée, l'icône de la batterie reste fixe sur l'écran digital, 100% s'affiche et puissance d'entrée affiche 0W. Il faut environ 6 heures pour recharger complètement la batterie avec le chargeur secteur fourni.

- ⇒ Lors de la charge de la batterie, le chargeur devient chaud : ceci est normal
- ⇒ Veuillez n'utiliser que le chargeur secteur fourni avec la station d'énergie.
- ⇒ Le ventilateur se met en fonctionnement lorsque la température dépasse 35°C.
- ⇒ Afin de préserver la station d'énergie et le chargeur : la puissance du chargeur secteur fourni est limitée à 50W.
- ⇒ Ne pas utiliser la sortie d'alimentation AC (230V~) lorsque la batterie est en charge sur secteur

42. Recharge par alimentation solaire (non fournie)

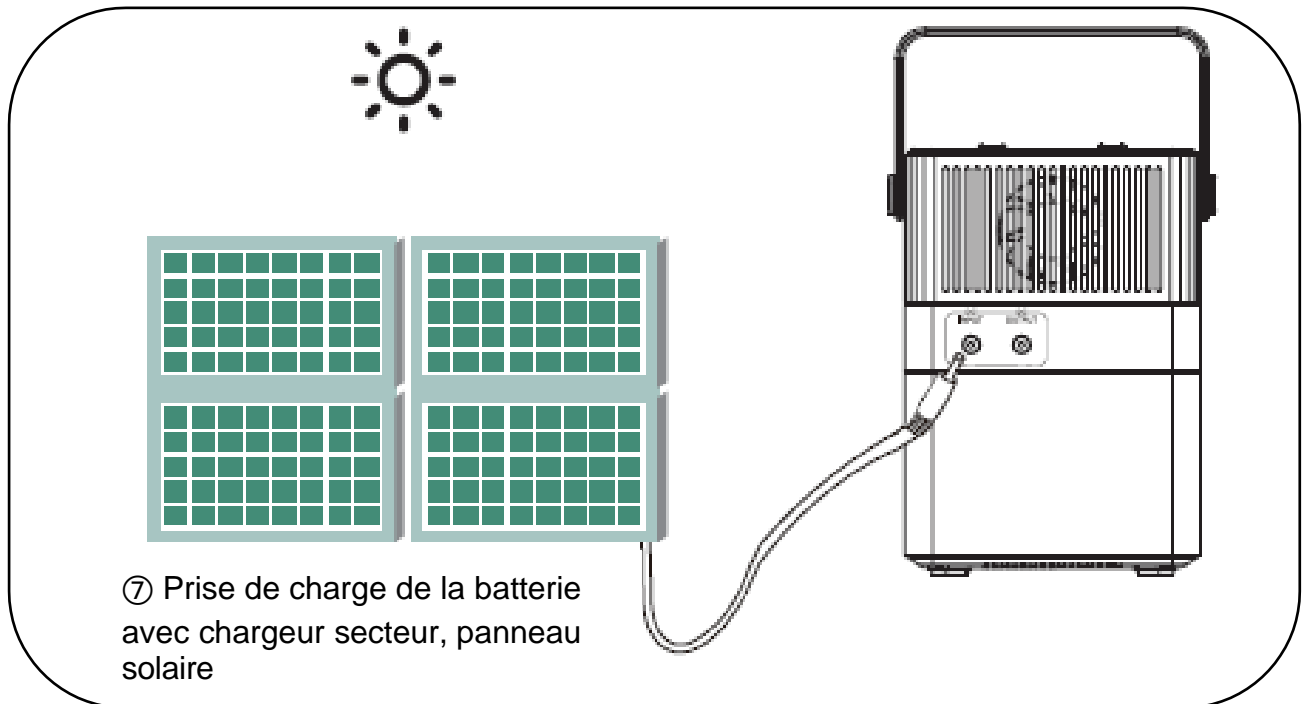

Veillez brancher le câble DC (équipé d'une sortie 5521) du panneau solaire (dans la prise N° 7 de la station d'énergie. Une fois alimentée, la station d'énergie se met sous tension : IN, DC et la puissance de charge s'allument sur le cadran.

Pour une journée ensoleillée, avec un panneau solaire 30W, il faut compter entre 10h et 20h selon la puissance des rayons du soleil pour charger complètement la batterie.

(260 wh / 30W = 8,7 heures avec une marge de 20 à 140% selon l'ensoleillement et la saison, d'où les 10 à 20h)

Note : Vous pouvez utiliser n'importe quel panneau solaire d'une puissance maximale de 60W et de tensions V_{mp} (à puissance maximale) et V_{oc} (de circuit ouvert) comprises entre 12 et 24 V : assurez-vous que la connectique de sortie soit compatible avec le modèle IZYWATT (entrée DC 5521).

Lorsque la batterie est complètement rechargée, l'icône de la batterie reste fixe sur l'écran digital, 100% s'affiche et puissance d'entrée affiche 0W.

Vous pouvez charger votre batterie par alimentation solaire tout en chargeant simultanément vos appareils mobiles.

43. Recharge par allume-cigare (voiture) - fourni

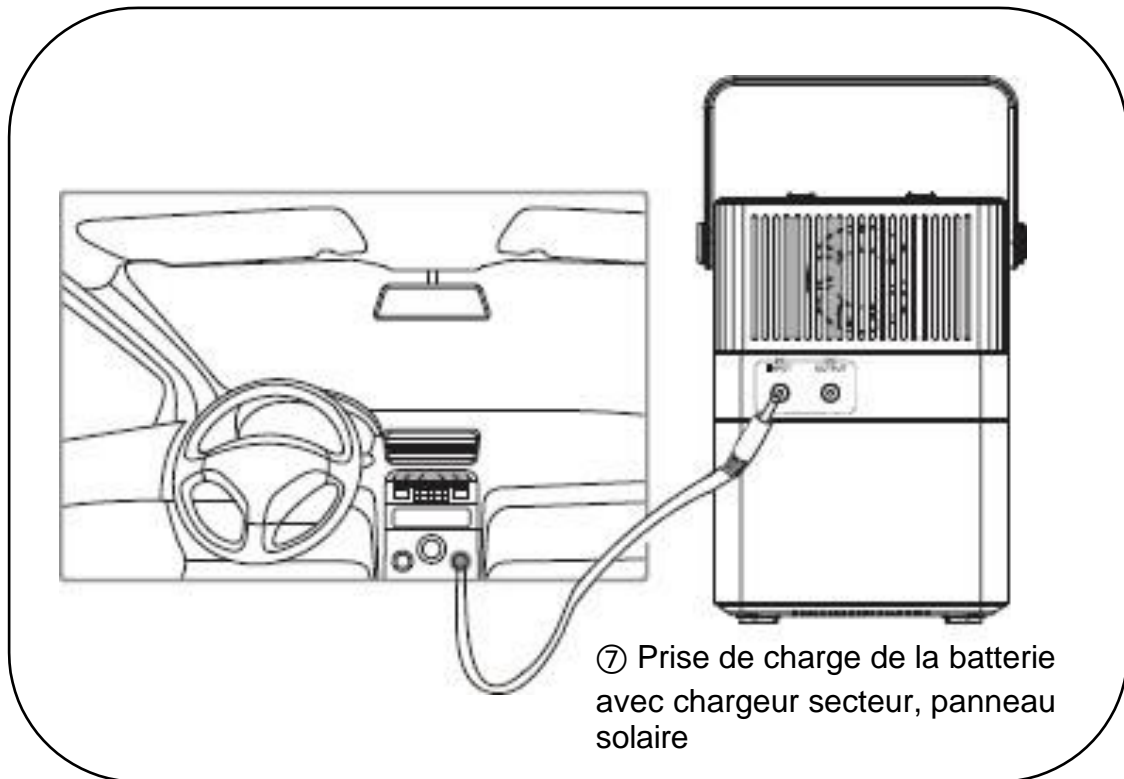

Veillez utiliser le chargeur 12 V fourni ou un chargeur de voiture adapté (max 5A). Branchez-le à la prise allume-cigare de votre véhicule. Il faut compter environ 6 heures pour recharger pleinement la batterie.

Lorsque la batterie est complètement rechargée, l'icône de la batterie reste fixe sur l'écran digital, 100% s'affiche et puissance d'entrée affiche 0W.

Vous pouvez charger votre batterie sur allume-cigare tout en branchant simultanément vos appareils mobiles.

44. Recharge par USB type C (non fourni)

Veillez brancher le chargeur USB Type C dans la prise IN/OUT type C (N°9) de la station d'énergie.

Temps de charge attendu avec un chargeur 60W (20V 3A) :
 $23.4Ah/3A = 7.8h$ avec une perte de charge de 10/15% soit environ 8h30 pour une charge complète de la batterie.
IN, Type C et la puissance de charge s'allument sur le cadran.

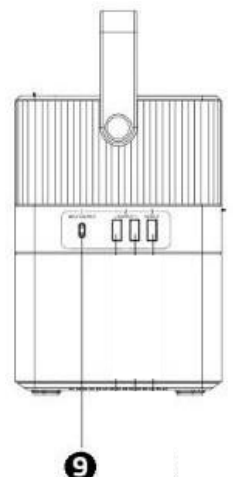

5. Utilisations :

51. Mise en marche :



Avant toute utilisation, vous devez mettre la batterie autonome sous tension.

Vous pouvez choisir de l'allumer avec ou sans mode économie d'énergie pour les ports autres que le 230 V (qui se gère indépendamment, voir en « 52e ») :

- Pour allumer le produit avec mode économie d'énergie (conseillé pour augmenter l'autonomie), faire un appui court sur la touche  (N°6). Si aucune puissance n'est détectée, les sorties autres que 230 V se couperont automatiquement après 30 secondes environ.



Sur l'écran qui s'allume, des champs USB, DC et OUT (accompagné d'une puissance en W pour ce dernier) apparaissent de façon fixe.

- Pour allumer le produit sans mode économie d'énergie, appuyer sur la touche  (N°6) pendant 3 secondes. Sur l'écran qui s'allume, des champs USB et DC apparaissent de façon fixe. OUT (accompagné d'une puissance en W pour ce dernier) apparaît en clignotant.
- Pour la mise hors-tension générale : appuyer sur l'interrupteur pendant 3 secondes  (N°6) : l'écran s'éteint.



52. Sorties électriques :

- 1* port USB type C (N°9) supporte jusqu'à 60W max.
5V, 9V, 12V, 15V, 20V --- 3A (max 60W)

- 1* port USB (N°12 de couleur orange) à charge rapide supportant jusqu'à 5V --- 3A / 9V --- 2A / 12V --- 1.5A (max 18W)

⇒ Nombreux appareils mobiles utilisent la prise USB comme connectique de charge ou d'utilisation (téléphone, tablette, mp3, caméra, enceinte bluetooth, ordinateur portable, ventilateur rechargeable)

⇒ Veuillez utiliser le port de charge convenant à l'appareil utilisé.

- 2* Ports USB 5V --- 2.4A max par port (N°10 et 11) pour les appareils ne supportant pas la charge rapide proposée par les ports USB type C ou Charge rapide.

- 1* Prise DC N° 8 (5525) 12V --- 10A permettant d'alimenter lampe à LED, pompe à eau.

⇒ Un câble 12V avec prise femelle allume-cigare vous est fourni afin de pouvoir brancher vos appareils 12V équipés d'une prise allume-cigare (glacière électrique, lunchbox électrique, thermos électrique, ventilateur, compresseur, aspirateur à main, ...).

e. 1*Prise AC 230V ~ (N°3)

L'alimentation peut être mise sous tension pour la prise secteur, avec ou sans mode économie d'énergie :

- Appui court sur la touche 230V AC  (N°4) pour l'activer en mode économie d'énergie (conseillé pour augmenter l'autonomie) : si aucune puissance n'est détectée, la sortie se coupe automatiquement après 30 secondes environ.

Sur l'écran, un champ AC accompagné d'une puissance de sortie en W apparaît sur l'écran de façon fixe.

- Appui pendant 3 secondes sur la touche 230V AC  (N°4) pour l'activer avec mode économie d'énergie désactivé

Cas d'utilisation : capteur de présence, chargeur à puissance de sortie < 5 W...

Sur l'écran, un champ AC accompagné d'une puissance de sortie en W apparaît sur l'écran en clignotant.

La LED à côté de l'interrupteur s'allume alors en blanc vous indiquant la mise sous tension.

Permet d'alimenter des appareils jusqu'à 300W max (permet de charger un ordinateur portable, utiliser une télévision basse consommation, une radio...)

- ⇒ Une fois sous tension, même lorsqu'aucun appareil n'est branché, il peut y avoir une consommation de 2 à 3W environ ($\pm 10\%$).
- ⇒ Mise hors-tension : appuyez pendant 3 secondes sur la touche 230V AC  (N°4). Le voyant s'éteint et le champ AC accompagné d'une puissance disparaît de l'écran.



Certains appareils capacitifs ou inductifs - munis par exemple d'une gestion électronique de puissance ou d'un moteur - peuvent demander 2 à 5 fois leur puissance nominale lors de certaines phases de fonctionnement (démarrage, régulation...)

Il est donc possible que ceux-ci déclenchent un défaut sur la station d'énergie IZYWATT.



L'unité centrale produit du courant haute tension : à manipuler avec précaution. Les courts-circuits de la batterie et de la sortie AC 230V ne doivent être provoqués en aucune circonstance. Cette opération engendrerait des dommages à la batterie ou créerait un risque d'incendie.

53. Lampe à LED 1W 70 lumens :









La station IZYWATT 250 est munie d'une lampe 3 W 70 lumens à 3 modes de fonctionnement :

- Eclairage constant
- Mode SOS (triple clignotement rapide suivi d'un triple clignotement lent)
- Mode stroboscope (clignotement rapide)

Pour allumer la lampe et changer de mode, appuyer rapidement deux fois consécutivement sur le bouton  (N°6).

L'extinction se fait après un double appui rapide lorsque le mode stroboscope est activé.

6. Informations techniques

Description	Spécifications
Tension d'entrée de charge	12 - 24V 
Puissance d'entrée max	60W max (4A)
Tension d'entrée de l'adaptateur	15V 
Intensité d'entrée de l'adaptateur	4A
Batterie Lithium	11.1V 23.4Ah
Capacité de la batterie	260Wh
Protection basse tension de la batterie	9V 
Sortie Prise jack 5525	12V  10A Max
Entrée/Sortie USB Type C*1	5V, 9V, 12V, 15V, 20V  3A (60W max)
Sortie USB charge rapide*1	5V  3A / 9V  2A / 12V  1.5A
Sortie USB x2	5V  2.4A Max par port
Convertisseur de tension (courant alternatif) : 1 sortie	230V~ 50Hz 300W max (Limitation à 200W max sur certaines plages de fonctionnement, voir ci-dessous)
Dimensions de l'unité centrale	H.20.8 x l.12,5 x P.13 cm
Poids de l'unité centrale	2.66 kg
Plage de fonctionnement (tolérance à +/- 5%)	Température d'utilisation : -5°C / 40°C. <ul style="list-style-type: none"> ○ En-dessous de -5°C : les sorties se couperont automatiquement. ○ Entre 30 et 40°C : puissance max de sortie : 200W Température de charge : 5°C / 30°C

7. Transport et stockage :

Transportez l'appareil en le protégeant contre les chocs ou les vibrations.

Ne pas transporter l'appareil en fonctionnement.

Stocker la batterie dans un endroit sec et tempéré, hors de portée des enfants.

Lorsque la batterie n'est plus utilisée, la débrancher de toute connexion et la ranger.

Ne pas soumettre la batterie à de fortes chaleurs.

8. Fonctions de protection

1	Surtension	Lorsque la tension de la batterie est supérieure à 12.6V ($\pm 0.2V$), le système se met en protection, l'entrée de charge se coupe automatiquement.
2	Sous-tension	Lorsque la tension de la batterie est inférieure à 9V, le système se met en protection : les ports de sorties se coupent automatiquement. Vous devez recharger le générateur.
3	Sur-Température	Lorsque la température dépasse 45°C, la batterie se met en protection. Toutes les entrées et sorties se couperont automatiquement, jusqu'à ce que la température descende en-dessous de 40°C.
4	Surcharge	Lorsque la puissance des appareils connectés dépasse 315W, le système se bloque. Les ports de sortie se coupent. Débrancher le générateur, stopper la charge.
5	Court-circuit	La batterie se coupe. Débrancher l'appareil connecté.
Note	Dans les cas ci-dessus, veuillez couper l'alimentation AC (N°4) en appuyant sur le bouton et couper l'alimentation générale (appui <u>pendant 3 secondes</u> sur la touche N° 6). Débranchez le ou les appareils en charge, puis rallumez le générateur.	
6	Surintensité	Sortie USB 5V --- si intensité > 2.4A, les sorties USB se coupent Sortie 12V allume cigare --- si intensité > 10A, la sortie se coupe
Note	En cas de surintensité ou court-circuit : le port de sortie clignote sur l'écran, la station d'énergie se coupe après 30 secondes.	

9. Indice(s) de panne :

<i>Problème rencontré</i>	<i>Procédures</i>
<p><i>Mon appareil à recharger/alimenter est branché (OUTPUT 5V, 12V ou 230V) mais cela ne fonctionne pas ou ne charge pas l'appareil</i></p>	<ul style="list-style-type: none"> - <i>Vérifier que l'interrupteur d'alimentation générale a été activé (touche ⏻ N°6). L'écran doit être allumé.</i> - <i>Si vous utilisez la sortie 230V, vérifier que l'interrupteur marche/arrêt AC N°4 soit mis sous tension. La LED correspondante doit être allumée.</i> - <i>Vérifier que la batterie autonome soit suffisamment chargée. L'écran digital indiquant l'autonomie doit avoir au minimum une barre d'autonomie. Pour rappel : la batterie doit être chargée pleinement avant utilisation pour éviter tout dommage de la batterie.</i>
<p><i>Dès que je branche un appareil sur l'une des sorties, l'unité centrale disjoncte</i></p>	<p><i>L'unité centrale est en mode protection.</i></p> <ul style="list-style-type: none"> - <i>Vérifier le câble de l'appareil à charger/alimenter : il peut être endommagé et créer un court-circuit</i> - <i>Le cas échéant, vérifier le câble convertissant la sortie DC en allume-cigare : il peut être endommagé et créer un court-circuit</i> - <i>Vérifier que la puissance de votre appareil est supportée par le modèle IZYWATT 250 (voir les caractéristiques de chaque port de sortie §5)</i>
<p><i>La batterie ne se charge plus</i></p>	<ul style="list-style-type: none"> - <i>Vérifier que le chargeur secteur est bien branché</i> - <i>Si acheté avec un panneau solaire, faites également un test avec celui-ci : vérifier que la prise DC soit bien enclenchée dans l'entrée prévue à cet effet</i> ⇒ <i>Quand la batterie est en charge : l'icône sur le cadran doit s'animer, IN et DC s'affichent</i> - <i>Si la batterie ne se charge toujours pas (pas d'indication de charge sur le cadran digital) : veuillez contacter le service après-vente de votre revendeur.</i>



Cet appareil est marqué du symbole du tri sélectif relatif aux déchets d'équipements électriques et électroniques. Les produits électriques ou électroniques en fin de vie peuvent avoir des effets sur l'environnement et sur la santé humaine. Ne les jetez pas avec vos déchets ménagers mais dans les lieux de collecte prévus à cet effet.

Élimination de la batterie : Les batteries doivent être éliminées et recyclées dans les règles et en respectant les lois en vigueur. Vous trouverez plus amples informations auprès des services compétents pour l'élimination des déchets.

Démontage de la batterie intégrée

L'appareil dispose d'une batterie intégrée inamovible. Celle-ci devra être démontée du produit avant l'élimination de ce dernier pour garantir une élimination séparée et écologique. Pour des raisons de sécurité, le démontage devra impérativement et exclusivement être réalisé par du personnel professionnel. Une notice de démontage détaillée peut être demandée par le personnel qualifié après vérification de la qualification auprès du service téléphonique indiqué (+33 228 23 06 51).

Ce produit est un produit conforme à la directive DEEE et ROHS ; lorsque vous mettez cet appareil au rebut, respectez les lois ou réglementations locales



Manuel d'utilisation

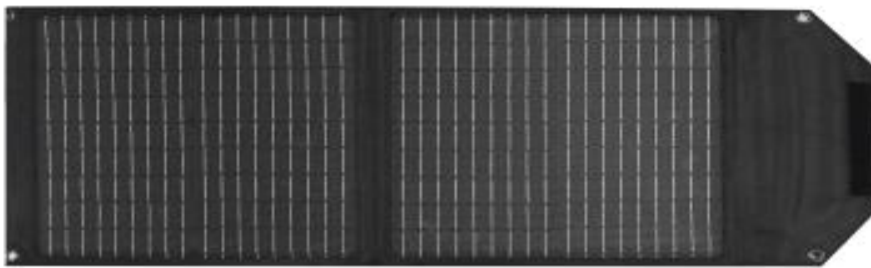

Panneau solaire pliant 40 W
#39238

INDEX

1. Informations générales
 - Note d'informations importantes
 - Entretien / nettoyage
 - Utilisations
 - Éléments inclus
2. Installation
 - Choix de l'emplacement pour installer le panneau solaire
 - Précaution pendant utilisation / installation
3. Branchement de deux panneaux en parallèle
4. Informations techniques
5. Transport et stockage

Informations générales

Note d'informations importantes

Pour éviter tout danger, veuillez utiliser l'appareil conformément aux indications de la notice d'emploi.

Précautions d'emploi :

Cet appareil n'est pas prévu pour être utilisé par des personnes (y compris les enfants) dont les capacités physiques, sensorielles ou mentales sont réduites, ou des personnes dénuées d'expérience ou de connaissance, sauf si elles ont pu bénéficier, par l'intermédiaire d'une personne responsable de leur sécurité, d'une surveillance ou d'instructions préalables concernant l'utilisation de l'appareil.

Il convient de surveiller les enfants pour s'assurer qu'ils ne jouent pas avec l'appareil.

Ne pas démonter le panneau.

Conserver les documentations d'origine relatives au produit, pour s'y référer ultérieurement.

Entretien / nettoyage :

Aucune pièce à l'intérieur de l'appareil n'a besoin de maintenance. Contactez le SAV pour tout problème.

Ne plongez jamais le panneau dans l'eau ou tout autre liquide.

Ne pas laisser le panneau sous une pluie intense sur une longue période.

Débranchez le panneau avant tout nettoyage.

Nettoyez régulièrement le panneau solaire avec un chiffon doux et/ou humide (ne pas utiliser de solvant). Un panneau encrassé ne chargera pas ou pas de façon optimale la batterie.



Mise en garde



Lire le manuel de l'opérateur

NE PAS modifier ou enlever les plaques / étiquettes d'identification et d'informations

NE PAS démonter l'appareil (aucune pièce réparable par l'utilisateur à l'intérieur). Dans le cas contraire, la garantie du produit sera nulle et non avenue. Veuillez contacter notre service après-vente en cas de dysfonctionnement

sav@oriumfrance.com

Utilisations

Ce panneau solaire a été conçu afin de pouvoir recharger des batteries solaires, notamment les modèles IZYWATT 150 et 250. Il se place à l'extérieur, sous les rayons du soleil, tandis que la station d'énergie s'utilise en intérieur exclusivement. (CF schéma ci-dessous)

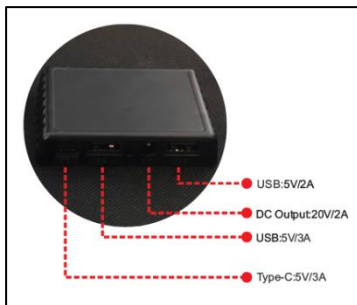
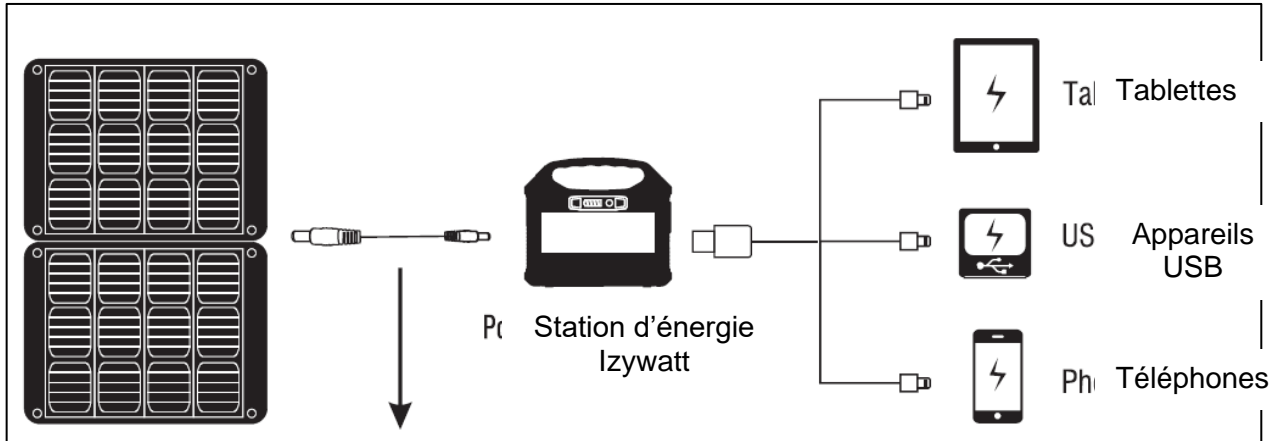

Le panneau peut également être connecté directement à vos appareils électroniques via les ports USB 5V/2A, USB5V/3A, Type-C 5V/3A. Les différents câbles ne sont pas fournis. Le câble DC 20V/2A est lui destiné à la recharge de la station d'énergie via le câble DC fourni. (CF schéma à gauche)

Nous conseillons de recharger la station d'énergie afin d'utiliser la pleine puissance du panneau et donc gagner en efficacité.

Ce produit est destiné à un usage privé.

L'article n'est pas couvert par la garantie en cas de mauvais montage, d'utilisation d'une tension autre que celle prévue ou d'accessoires inadaptés, d'usage anormal, d'usure normale, de choc, de modification apportée sur l'appareil ou si vous tentez de réparer vous-même préalablement l'appareil en panne.

Éléments inclus :

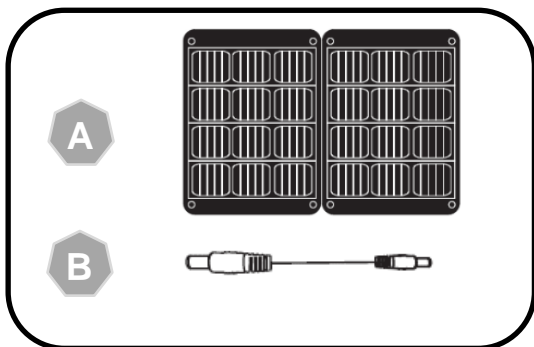

A	Panneau solaire pliant 40W	1 pièce
B	Câbles DC de 3 mètres	1 paire

Installation

Le panneau solaire est équipé de câbles DC de 3 mètres pour le relier à une station d'énergie.

Choix de l'emplacement pour installer le panneau solaire :

1. Vous devez choisir un emplacement très ensoleillé tout au long de la journée (idéalement, au moins 8 heures d'ensoleillement quotidien)
2. Tenir compte de la longueur des câbles de charge : pour un branchement DC choisir l'emplacement à distance maximale de 3m environ de la station d'énergie (câble fourni 3 mètres)
3. Ne pas installer votre panneau solaire à l'ombre
4. Ne pas immerger le panneau. Le panneau ne doit pas être exposé pendant un long moment près de l'eau salée.

Précaution pendant utilisation / installation :

- Le panneau peut être installé à plat sur une surface plane l'été
- Le panneau peut être installé avec les pieds intégrés du panneau le reste de l'année (voir ci-dessous)



Attention : assurez-vous de la stabilité d'installation de votre panneau pour éviter toute chute susceptible d'endommager le produit.

Branchement de deux panneaux en parallèle.

Vous pouvez raccorder deux panneaux #39238 en parallèle entre eux afin d'augmenter la puissance de charge. Veuillez-vous équiper d'un connecteur « Y » DC 5521 (modèle Orium réf. 36041).



Note : Utilisez deux panneaux de même référence. Veillez à ce que la somme des puissances des deux panneaux reliés soit compatible avec la puissance acceptée par votre station d'énergie.

Informations techniques

Description	Spécifications
Panneau solaire	40W
Taux de conversion	22.5% (environ)
Voc et Isc tension et intensité maximales	23.6V / 2.2A
Vmp et Imp tension et intensité optimales	20V / 2A
Dimensions déplié	93*34.8 cm
Dimensions replié	34.8*37.6*3.5 cm
Poids	2 Kg

Transport et stockage :

Protégez l'appareil contre les chocs ou les vibrations en utilisant le sac de transport prévu à cet effet.

Ne pas transporter l'appareil en fonctionnement.

Ne pas pincer les cellules solaires lorsque vous transportez le panneau

Ne pas couper, rayer le module, ni marcher ou se tenir debout dessus.



Cet appareil est marqué du symbole du tri sélectif relatif aux déchets d'équipements électriques et électroniques. Les produits électriques ou électroniques en fin de vie peuvent avoir des effets sur l'environnement et sur la santé humaine. Ne les jetez pas avec vos déchets ménagers mais dans les lieux de collecte prévus à cet effet.

Ce produit est un produit conforme à la directive DEEE et ROHS ; lorsque vous mettez cet appareil au rebut, respectez les lois ou réglementations locales

